

CATIA

CATIA for Automotive Suppliers

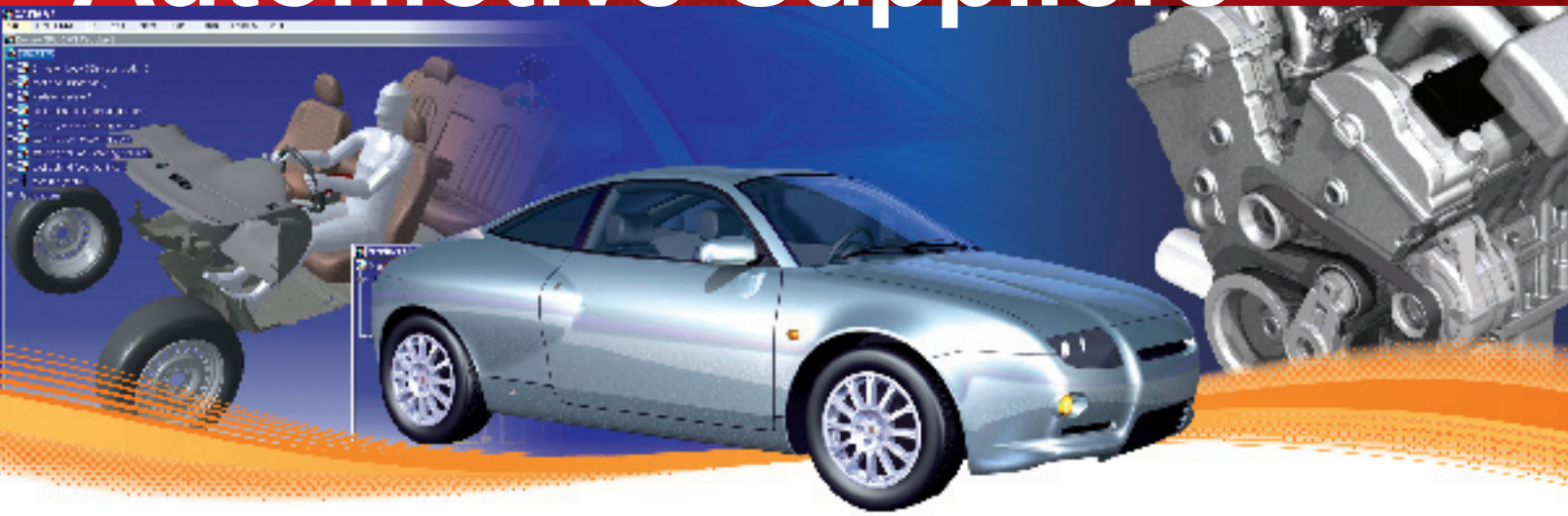

www.dassault.com



Les enjeux

Où serez-vous en 2015 ? De nos jours, les constructeurs automobiles s'orientent de plus en plus vers des activités à fortes marges, telles que la gestion de la marque et une relation clientèle renforcée. Ils se tournent donc vers leurs fournisseurs pour leur confier de plus en plus de responsabilités d'ingénierie et de production. Compte tenu de la pression permanente pour la réduction des coûts et de la concurrence mondiale, les analystes prédisent que seul un fournisseur automobile sur deux continuera à travailler dans la chaîne de sous-traitance automobile.



Pour fidéliser les clients et remporter de nouveaux contrats, les fournisseurs automobiles sont tenus de formuler des offres précises et compétitives dans des délais plus courts, et de mettre au point des produits innovants, de qualité, tout en maîtrisant leurs coûts. De nouvelles stratégies sont nécessaires pour subvenir à ces besoins très ambitieux et pour optimiser tous les aspects de leur processus de développement produit.

Pour prospérer dans cet environnement, les fournisseurs automobiles doivent pouvoir :

- fournir des devis précis dans de courts délais,
- ne plus repartir à zéro pour chaque conception,
- promouvoir la standardisation en tirant profit de leur savoir-faire,
- minimiser les défauts en ayant recours à des règles de conception,
- assurer une qualité produit supérieure, avec une simulation et validation virtuelles intégrées des produits,

- simuler facilement l'outillage avec la détection de collisions et l'analyse cinématique,
- raccourcir les délais du cycle de conception,
- simplifier les modifications de conception,
- gérer efficacement les projets,
- mettre en œuvre une plate-forme intégrée.

CATIA for Automotive Suppliers propose des solutions PLM intégrées, faciles à déployer et à utiliser, qui sont conçues spécialement pour des fournisseurs et des outilleurs de taille moyenne afin de répondre à chacun de ces besoins.

Rempporter de nouveaux contrats

Dassault Systèmes a acquis depuis plus de 20 ans une expertise dans le secteur automobile, par le biais du développement de solutions en relation étroite avec les donneurs d'ordres et fournisseurs majeurs. Notre groupe étend aujourd'hui son expertise PLM aux fournisseurs et outilleurs de toutes tailles et secteurs pour qu'ils puissent exploiter au mieux leur savoir-faire et optimiser leur productivité.

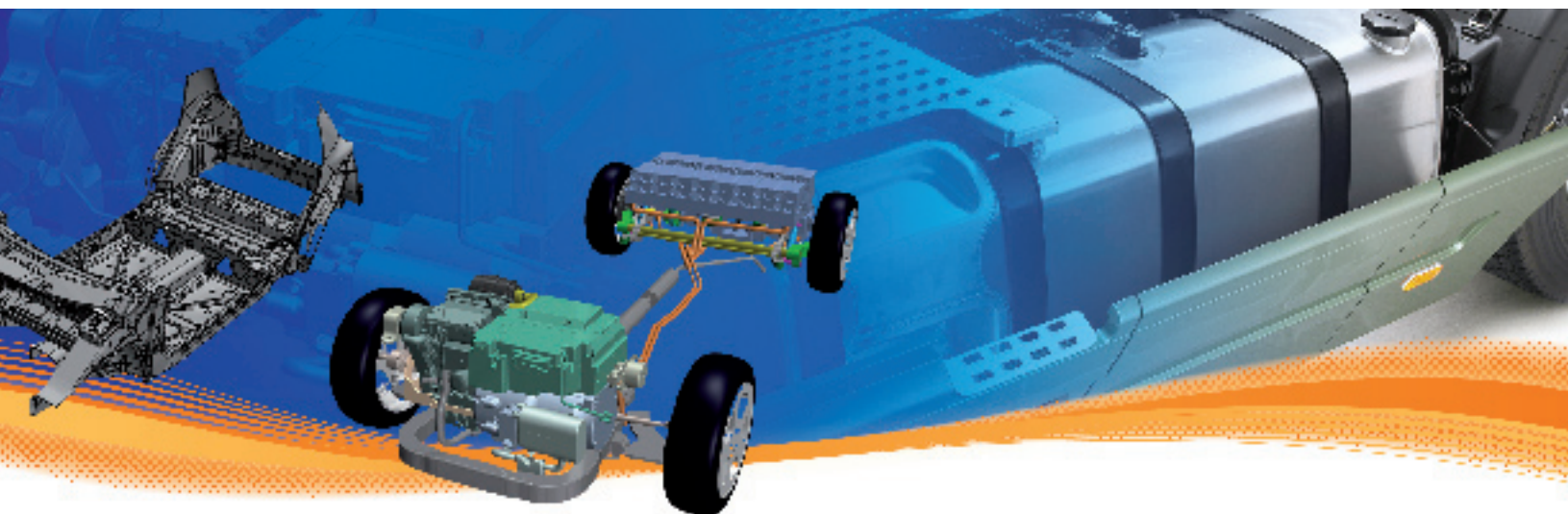

CATIA for Automotive Suppliers permet aux fournisseurs automobiles et fabricants d'outillage d'établir et d'entretenir des relations étroites avec leurs clients de Rang 1 et donneurs d'ordres, et de devenir ainsi des partenaires privilégiés. Sa technologie de pointe permet aux fournisseurs de renforcer leur compétitivité et d'améliorer leur productivité en tirant parti de leur savoir-faire pour répondre rapidement aux besoins et cahiers des charges de leurs clients, tout en gérant de manière

homogène les relations au sein de la chaîne de sous-traitance.

Évoluer avec vos besoins

Bien entendu, vous ne voulez pas d'outils que vous n'utiliserez pas. **CATIA for Automotive Suppliers** vous donne la possibilité de les choisir. Vous bâtissez la solution qui répond à vos besoins en fonction de votre domaine de spécialisation et d'ingénierie. Vos besoins grandiront parallèlement à la taille de votre entreprise

FUELTECH SWEDEN AB, SUÈDE

“Avec CATIA PLM Express, nous avons réduit notre cycle total de développement produit de 12-16 semaines à 4-6 semaines. Nous avons également raccourci notre délai de préparation des conceptions de plusieurs jours à seulement quelques heures, ce qui a eu un impact fort positif sur notre processus de développement produit.”

Matthias Nedfors
Chef de produit - Département R&D

“Tous nos fournisseurs doivent maintenant être équipés de CATIA V5. S'ils veulent répondre à un appel d'offres de COMAU, ils doivent posséder cet outil. La plupart d'entre eux ont été très réceptifs car ils savent que CATIA V5 n'est pas uniquement utile pour COMAU mais également pour eux-mêmes puisque cela leur permet de travailler avec de nombreux clients du secteur automobile.”

Philippe Ley
Directeur du bureau d'études mécaniques
Division Soudure et Assemblage Carrosserie
COMAU France

COMAU FRANCE

et avec **CATIA for Automotive Suppliers**, vous pourrez sans cesse faire évoluer votre solution personnalisée. Votre entreprise pourra alors augmenter ses volumes et atteindre de nouveaux clients.

Collaborer

La collaboration, ce n'est pas uniquement travailler ensemble. La collaboration approfondie est l'une des clés de la prospérité d'une entreprise. Elle exige une

communication en amont et une très grande minutie afin de fournir un produit innovant et approprié. La collaboration doit être simple et sûre. CATIA est devenu une norme de facto en matière de PLM dans le secteur automobile, créant un environnement vous permettant de partager et transférer facilement vos données à l'ensemble de la chaîne des sous-traitance.

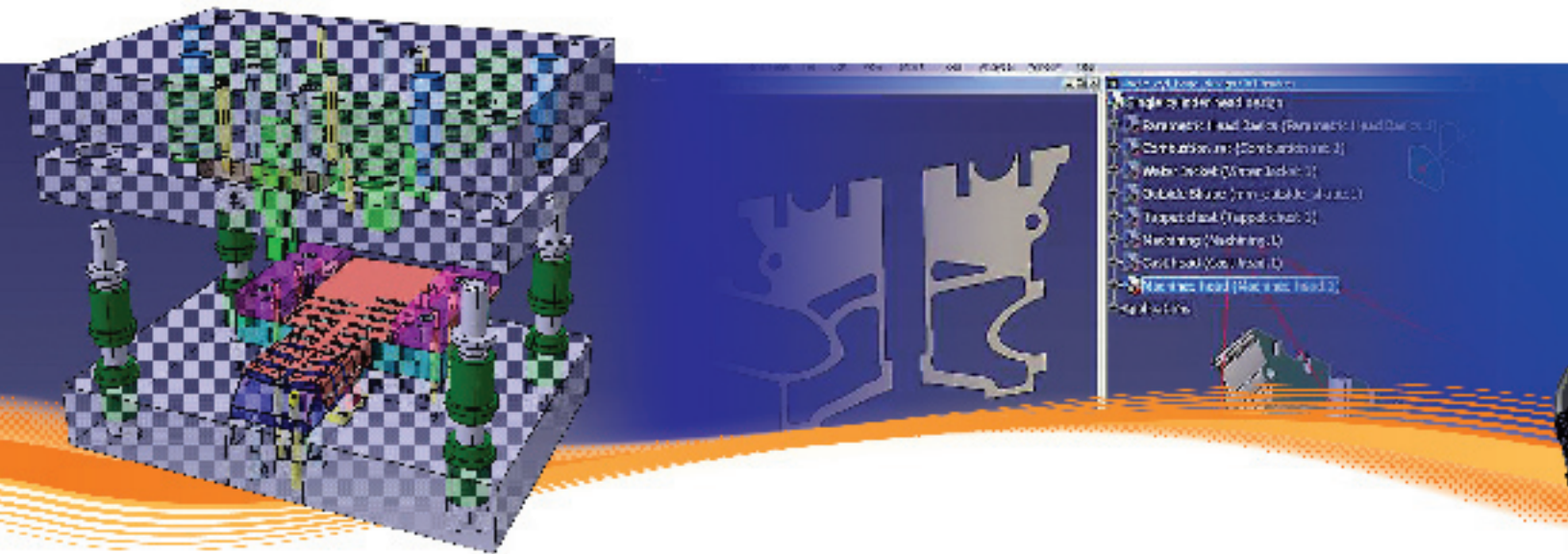

Standardiser en intégrant ses connaissances

CATIA for Automotive Suppliers permet de capturer et d'intégrer dans la définition de produits les règles de conception, les standards de l'entreprise, les normes prédéfinies et le savoir-faire, de sorte que les connaissances et l'expérience accumulées au cours des années puissent être facilement partagées et réutilisées dans de nouveaux projets. Cela se traduit par une qualité produit

supérieure, davantage de temps consacré à l'innovation, une mise sur le marché accélérée et une standardisation accrue. La standardisation des pièces est cruciale pour aider les fournisseurs automobiles à réduire leurs frais d'approvisionnement, de production, de stockage et de maintenance, ce qui leur permet de proposer des prix plus compétitifs. Elle permet par ailleurs d'améliorer la flexibilité et de simplifier la gestion de la sous-traitance. En outre, la standardisation permet de libérer des

ressources précieuses pour améliorer les opérations et la qualité, pour mettre en œuvre de meilleures pratiques de développement produit et pour introduire de nouvelles fonctionnalités.

Maîtrisez vos coûts

Dès lors que vous avez créé rapidement et facilement une large gamme de pièces standardisées, vous avez fait les premiers pas vers une baisse de vos coûts.

La standardisation des pièces permet de réduire les frais d'approvisionnement, de production, de stockage et de maintenance. Par ailleurs, CATIA for Automotive Suppliers met automatiquement à jour les conceptions d'outils associés lorsqu'un modèle de pièce change, ce qui permet d'économiser un temps considérable lors de la conception.

FINITE PRECISION, ÉTATS-UNIS

“La plate-forme PLM V5 de Dassault Systèmes est un tremplin pour la croissance et la vision. Elle élimine les contraintes qui empêchent de donner vie aux idées.”

Chris Saylor
Vente et opérations



Garantir la qualité

L'une des clés pour satisfaire ses clients, est de garantir une qualité irréprochable. Vous pensez peut-être qu'il est impossible d'améliorer la qualité et de produire des pièces rapidement. Pourtant, avec CATIA for Automotive Suppliers, la capture des connaissances facilite et accélère la vérification de la précision des conceptions, ce qui assure le respect de vos normes de qualité à toutes les étapes. En travaillant en 3D, vous pouvez

créer un « modèle original » qui sera réutilisé dans d'autres domaines tels que la simulation et la commande numérique (CN). La simulation et la validation numériques de la fabrication facilitent la création d'offres pour vos clients et vous permettent de fournir des devis plus précis.

DIE CAD GROUP INC.

“Nous avons essayé plusieurs solutions logicielles mais aucune autre que CATIA V5 n'a su faire face à la complexité des outils que nous concevons.”

Brett Ashba
Vice président

“Notre solution de PLM V5 de Dassault Systèmes garantit que tous les processus, de la conception à l'expédition des produits, sont organisés en détail à l'échelle de la structure de la société.”

Oh-Hwan Jeon
Responsable du centre R&D

HANIL E-HWA, CORÉE

Tenir vos promesses

Vos clients comptent sur vous pour respecter vos engagements. Outre la conquête de nouveaux marchés, la satisfaction clientèle est vitale pour établir et entretenir des relations étroites. Pour être compétitif, vous devez pouvoir mettre rapidement vos produits sur le marché. CATIA for Automotive Suppliers vous permet de respecter vos délais et de concevoir et commercialiser rapidement et facilement vos produits.

Gagner la course à la compétitivité

Une fois que vous avez conçu et commercialisé une gamme de produits compétitifs dans les délais impartis, vous êtes en mesure de passer à l'étape suivante, à savoir mettre en place un cycle de productivité sans pareil. Vos clients seront satisfaits, et votre bénéfice augmentera. Il est maintenant temps de tirer profit de votre position dominante et de continuer à renforcer votre avantage concurrentiel.



Faire le bon choix

Comme la plupart des entreprises, vous n'avez pas de temps à perdre avec des outils compliqués et les longs programmes de formation qui les accompagnent, et vous recherchez un retour sur investissement rapide. Faites le bon choix pour votre entreprise avec CATIA for Automotive Suppliers, une solution facile à mettre en œuvre et à utiliser, conçue spécialement pour satisfaire vos besoins en tant que fournisseurs, le tout à un prix abordable.

CATIA for Automotive Suppliers conjugue conception innovante et collaboration, pour faciliter la réponse aux appels d'offres, ainsi que la mise au point et la commercialisation de produits innovants à des prix compétitifs.

CATIA for Automotive Suppliers

- est une solution de PLM reconnue au sein du secteur automobile,
- assure la prise en charge de bout en bout des processus d'ingénierie,
- garantit des surfaces de qualité supérieure,
- capture le savoir-faire de la société dans des modèles robustes,
- est fondé sur CATIA PLM Express, la solution PLM à la fois puissante, simple, abordable et évolutive destinée aux PME/PMI.

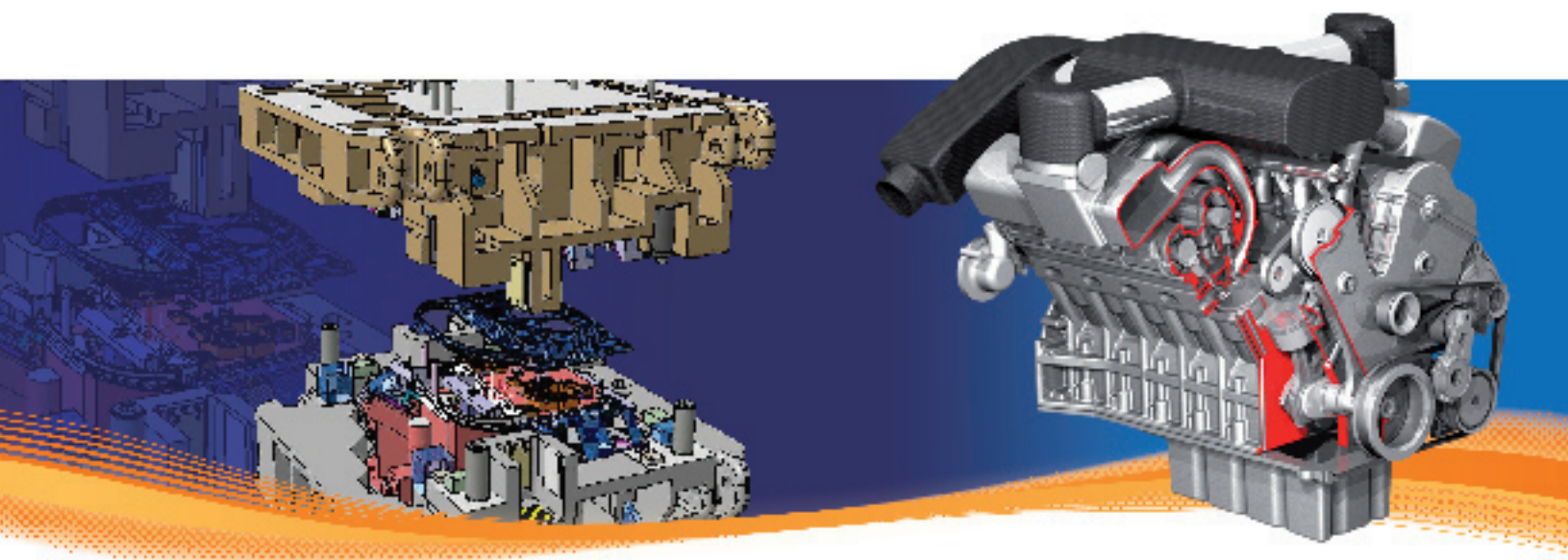

Fournisseurs d'outillage automobile : une solution faite pour vous

Vous êtes à la recherche d'une solution unique couvrant intégralement le processus d'outillage de la conception à la fabrication, sans logiciels ou connaissances supplémentaires ? CATIA for Automotive Tooling Suppliers est une solution développée spécialement pour vous. Vous pouvez garantir la standardisation grâce à la capture, au partage et à la réutilisation

des règles, du savoir-faire et de l'expertise de votre entreprise. Vous pouvez également répondre plus vite et plus précisément aux appels d'offres puisque les liens établis entre les systèmes de conception et de fabrication vous permettent d'obtenir les informations plus rapidement. Grâce à la standardisation, vous pouvez intégrer les règles d'ingénierie dans la définition de vos produits, et vous obtenez des standards prédéfinis et des composants personnalisés, ce qui vous fait gagner du temps et de l'argent.

INTEGRAL POWERTRAIN LTD.

“CATIA V5 nous offre nettement plus de flexibilité et permet à nos ingénieurs d'envisager beaucoup plus d'options avant de convenir d'une conception finale. Cela donne un produit supérieur tout en nous faisant économiser du temps et de l'argent.”

Darren Cairns
Directeur IAO, Integral Powertrain

**Dassault Systèmes
(Siège)**

9, quai Marcel Dassault, BP310
92156 Suresnes Cedex
FRANCE
Tél. : +33 1 40 99 40 99

**Dassault Systèmes
of America Corp.**

6320 Canoga Avenue
Trillium East Tower
Woodland Hills, CA91367-2526
USA
Tél. : +1 818 999 2500

**Dassault Systèmes
Kabushiki Kaisha**

Pier City Shibaura Bldg 10F
3-18-1 Kaigan, Minato-Ku
Tokyo 108-0022
JAPAN
Tél. : +81 3 5442 4011



A propos de Dassault Systèmes

Leader mondial des solutions 3D et de la gestion du cycle de vie des produits (Product Lifecycle Management ou PLM), le groupe Dassault Systèmes apporte de la valeur ajoutée à 90 000 clients répartis dans 80 pays. Pionnier du marché du logiciel en 3D depuis 1981, Dassault Systèmes développe et commercialise des logiciels PLM et des services qui anticipent les processus industriels de demain et offrent une vision en 3D de l'ensemble du cycle de vie d'un produit, de sa conception à sa maintenance. L'offre de Dassault Systèmes se compose de CATIA pour la conception virtuelle de produits, SolidWorks pour la conception mécanique en 3D, DELMIA pour la production virtuelle, SIMULIA pour la simulation et les tests virtuels et ENOVIA pour la gestion collaborative et globale du cycle de vie, qui comprend ENOVIA VPLM, ENOVIA MatrixOne et ENOVIA SmarTeam. Dassault Systèmes est coté sur les marchés Nasdaq (DASTY) et Euronext Paris (n°13065, DSY.PA). Pour plus d'informations : <http://www.3ds.com/fr/>

© Dassault Systèmes 2007. CATIA, DELMIA, ENOVIA, SMARTEAM, SIMULIA et SolidWorks sont des marques commerciales déposées de Dassault Systèmes ou de ses filiales aux États-Unis et/ou dans d'autres pays.

Images, remerciements : Don Foster Technologies, Cunhol, Cyroa, PSA Peugeot Citroen, BMW, DaimlerChrysler, Fueltech Sweden AB, Integral Powertrain Ltd., Société de Véhicules Electriques, Heuliez, TM4 Inc, SAFT, Zagato.