

# CATIA for Automotive Suppliers

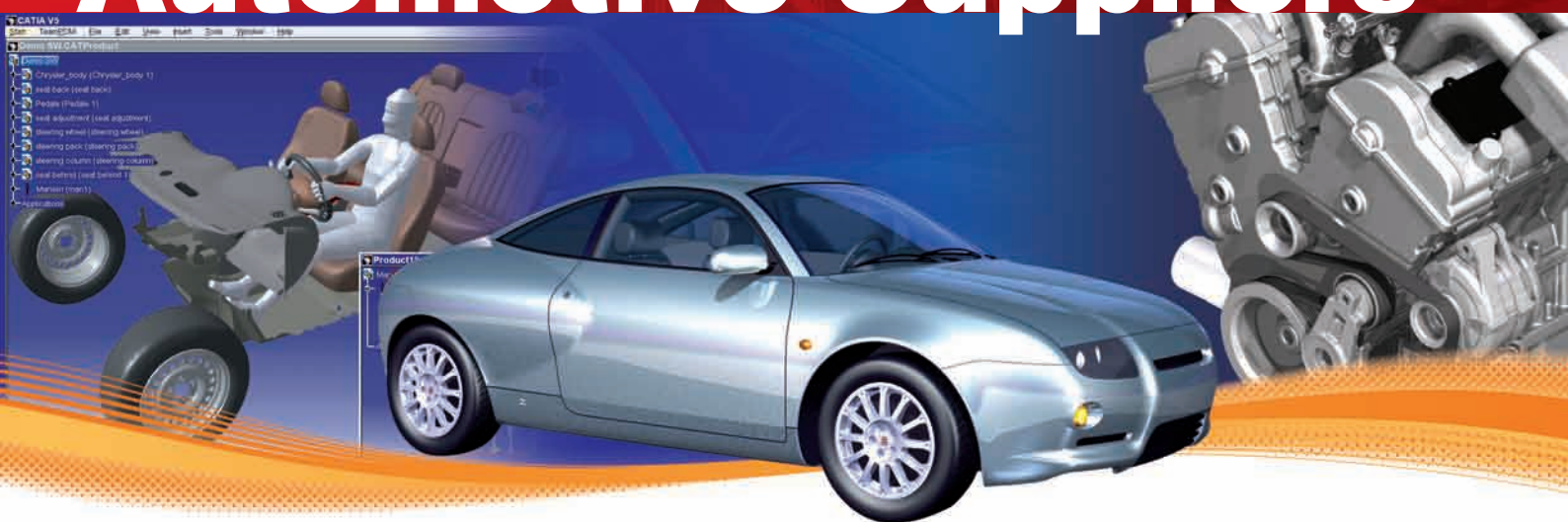

# Desafíos

¿Dónde estará en 2015? Hoy, los fabricantes de automóviles se dedican cada vez más a actividades que arrojan un mayor valor añadido, tal como la gestión de marca y la consolidación de la relación con la clientela. Por consiguiente, esperan que sus proveedores asuman tareas relativas a la ingeniería y producción. Debido a la competencia global y la continua presión del mercado para reducir los costes, sólo uno de cada dos proveedores del sector continuará formando parte de la cadena de suministro.



Para conservar los clientes actuales y ganar nuevos negocios, los proveedores de la industria automotriz deben presentar propuestas comerciales precisas y competitivas antes que la competencia, desarrollar productos innovadores de primera calidad y, paralelamente, disminuir sus propios costes. Por ello, es absolutamente necesario pensar nuevas estrategias, en vistas a responder a estos grandes retos y optimizar los diferentes

aspectos del proceso de desarrollo de productos.

Dado este contexto, el proveedor debe estar en condiciones de:

- Elaborar presupuestos exactos en un corto plazo
- Diseñar a partir de los proyectos precedentes
- Promover la estandarización, capitalizando el know-how de la compañía
- Minimizar los defectos del producto gracias al uso de las reglas de diseño

- Asegurar una excelente calidad mediante la simulación y validación virtual, desde las tempranas fases de desarrollo
- Simular el utillaje fácilmente, con la posibilidad de verificar las colisiones y realizar estudios de cinemática
- Acortar la duración del ciclo de diseño
- Simplificar las modificaciones efectuadas en el diseño
- Gestionar los proyectos de manera eficaz
- Implementar una plataforma integrada

# Ganar nuevas oportunidades de negocio

Dassault Systèmes (DS) cuenta con más de 20 años de experiencia en el sector automotriz, a través del desarrollo de soluciones y una estrecha relación con grandes clientes y principales proveedores. DS se complace en extender su know-how en materia de PLM a todos los proveedores y fabricantes de herramientas sin distinción, permitiéndoles explotar su propia experiencia y maximizar su productividad.

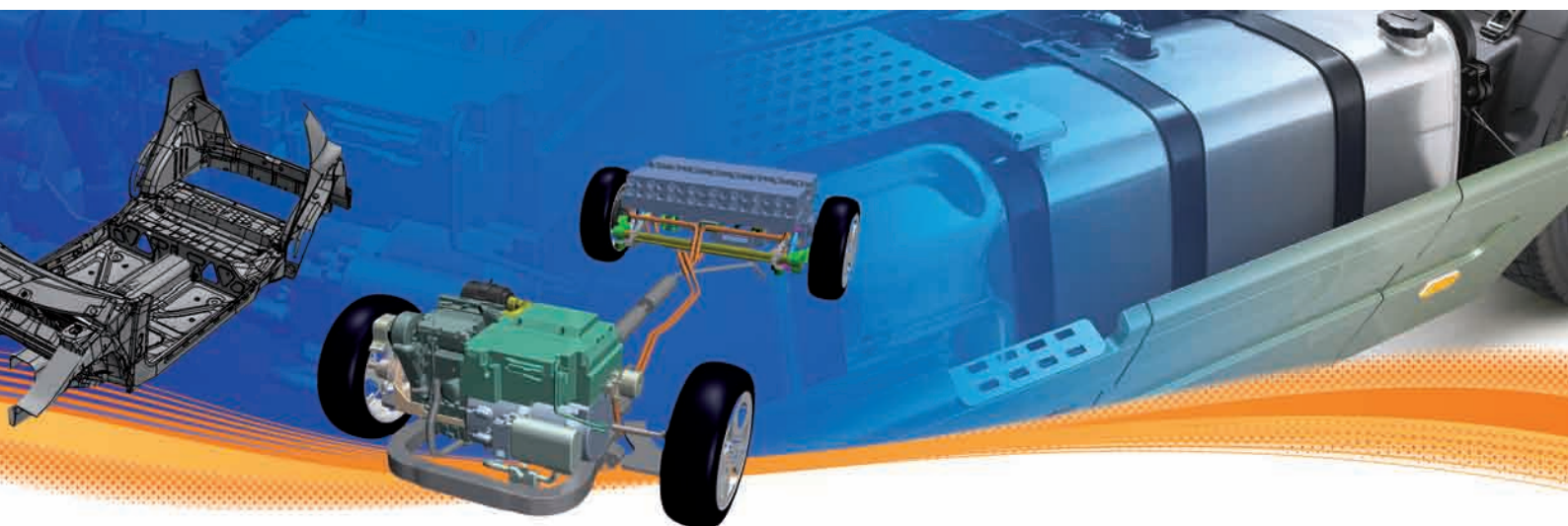

Para responder a cada uno de estos objetivos, CATIA for Automotive Suppliers ofrece una solución PLM integrada y fácil de usar e implementar, específicamente pensada para fabricantes de herramientas y empresas proveedoras de mediano tamaño.

CATIA for Automotive Suppliers ayuda al proveedor y fabricante de herramientas destinadas al sector automotriz a crear y mantener una óptima relación con sus clientes Tier 1 y OEM y a convertirse en el partner más solicitado. La tecnología

punta de esta solución permite reforzar la competitividad y mejorar la productividad, sacando partido del know-how de la empresa, en vistas a responder rápidamente a la demanda y especificaciones del cliente y gestionar la cadena de suministro de manera simple.

## Crecer en función de sus necesidades

Obviamente, a su empresa no le interesa aquello que no utiliza. Por eso, **CATIA for Automotive Suppliers** le brinda la

FUELTECH SWEDEN AB

“Gracias a CATIA PLM Express, nuestro ciclo de desarrollo, que antes era de entre 12 y 16 semanas, hoy dura entre 4 y 6 semanas. También hemos acortado la preparación del diseño del producto; hoy nos lleva tan sólo unas horas, antes nos exigía varios días de trabajo. Resultado: hemos logrado un gran impacto positivo en nuestro proceso de desarrollo.”

Matthias Nedfors  
Director de Producto, Departamento I + D

“Actualmente, CATIA V5 es un requisito para todos nuestros proveedores. Si desean participar en las licitaciones organizadas por nuestra compañía, deben contar con esta solución. La mayoría de ellos han sido muy receptivos porque saben que disponer de CATIA V5 es bueno no sólo para COMAU sino también para ellos, ya que les abrirá la posibilidad de trabajar para muchos clientes de la industria automotriz.”

Philippe Ley  
Director, Departamento de Estudios  
Mecánicos  
COMAU División soldaduras y  
ensamblaje – FRANCIA

COMAU FRANCE

ventaja de poder decidir. Usted construye la solución que mejor se ajuste a sus necesidades, en función de su actividad o especialización y, puesto que las necesidades cambian en función del crecimiento de la compañía, en todo momento, podrá expandir la solución personalizada de cara al futuro. De este modo, su empresa podrá extenderse para conquistar nuevos mercados.

## Colaborar

Colaborar es mucho más que trabajar en equipo. Una buena colaboración es una de las claves del éxito de una empresa y requiere una temprana comunicación y atención al más mínimo detalle, a fin de entregar un producto preciso e innovador. Además, el trabajo conjunto debe ser simple y seguro. CATIA se ha convertido en la solución PLM estándar más utilizada por la

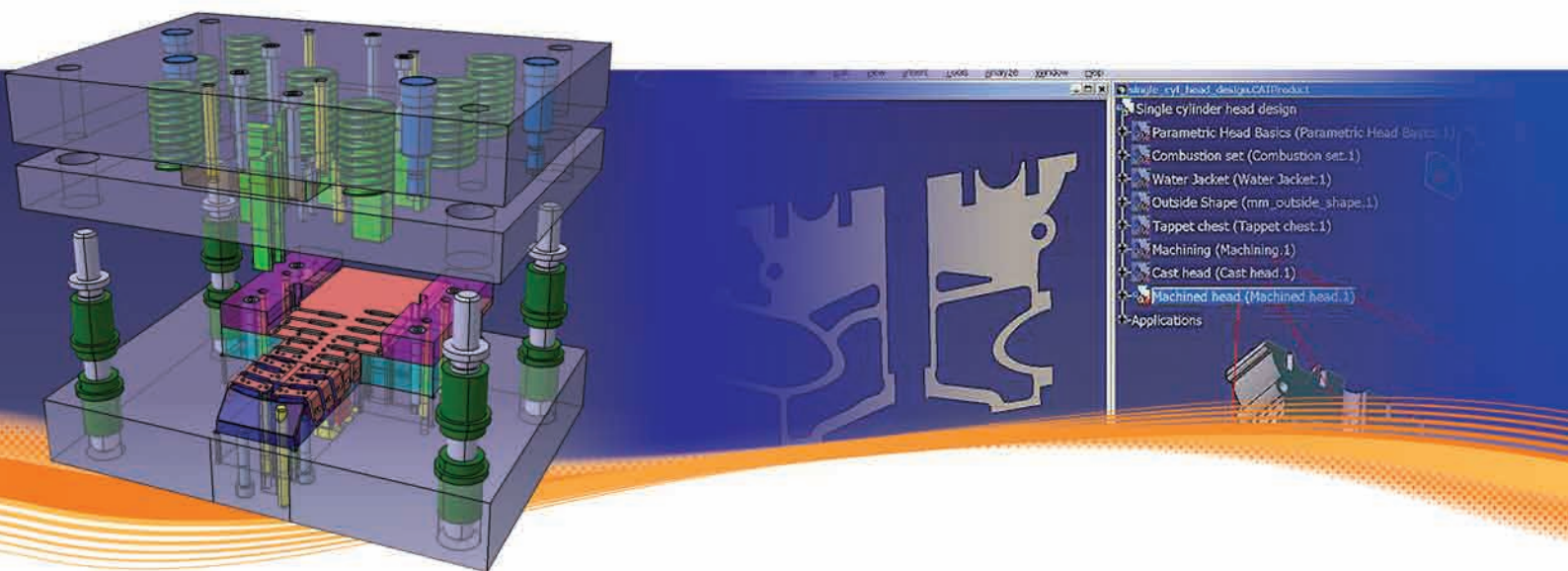

industria automotriz, ya que crea un entorno de trabajo para poder compartir y transferir datos en toda la cadena de suministro, con suma facilidad.

## Estandarizar utilizando el know-how

### CATIA for Automotive Suppliers

permite capturar los estándares, reglas de ingeniería, normas predefinidas y know-how de la empresa e incorporarlos a la definición del diseño, para que el conocimiento y

experiencia acumulados a lo largo de los años pueda compartirse y reutilizarse para nuevos proyectos. Todo ello resulta en una mejor calidad del producto, un oportuno lanzamiento al mercado, una mayor estandarización de la producción y más tiempo para la innovación. La estandarización de las piezas permite que el proveedor reduzca los costes derivados de las compras, fabricación, almacenamiento y mantenimiento y venda las piezas a un precio más competitivo,

destinando sus valiosos recursos a perfeccionar las operaciones y la calidad, implementar mejores prácticas e introducir nuevas funcionalidades, mejorar la flexibilidad operativa y simplificar la gestión de la cadena de suministro.

### Reducir costes

La rápida y fácil adopción de una amplia gama de piezas estandarizadas constituye

el primer paso hacia la disminución de los costes, ya que repercute directamente en los gastos derivados de las compras, fabricación, almacenamiento y mantenimiento. ,CATIA for Automotive Supply actualiza automáticamente los diseños de herramientas asociados cuando se efectúan modificaciones en un diseño, lo que supone una simplificación considerable de las tareas de ingeniería.

FINITE PRECISION, USA

“La plataforma PLM V5 de Dassault Systèmes posibilita el crecimiento de la compañía y ofrece una mejor perspectiva, puesto que ya no hay límites para dar vida a las ideas.”

Chris Saylor  
Ventas y operaciones



### Asegurar la calidad

Una de las claves de la satisfacción del cliente es alta calidad. Tal vez usted crea que es imposible mejorar la calidad y fabricar piezas rápidamente. Sin embargo, con Catia for Automotive Suppliers la empresa puede capturar el know-how, facilitando y acelerando la verificación de los diseños para obtener una mejor precisión, asegurándose de que los estándares de calidad se respetan en cada una de las fases de desarrollo.

Además, al trabajar en 3D, se puede crear fácilmente un “Master” y reutilizarlo en otras áreas, como la simulación y control numérico (NC) y, a través de la simulación y validación digital de la fabricación, se incorporan fácilmente las propuestas del cliente y se pueden efectuar presupuestos más exactos.

### Cumplir con los plazos de entrega

Su clientela le cuentan con que entregue en el plazo convenido y, precisamente,

DIE CAD GROUP INC.

“Hemos probado varias soluciones de software diferentes, pero ninguna de ellas era apta para manejar la complejidad de las herramientas que diseñamos, excepto CATIA V5.”

Brett Ashba  
Vicepresidente

*“Nuestra solución PLM V5 de Dassault Systèmes asegura que todos los procesos, desde el diseño del producto hasta el envío, se organizan de manera completa a partir de la estructura de la compañía.”*

Oh-Hwan Jeon  
Director del Centro de I + D

HANIL E-HWA, KOREA

una clientela satisfecha es la garantía vital para construir y mantener una relación estrecha con ellos y ganar nuevos clientes. El contexto actual exige que las empresas lancen sus productos rápido, con el fin de adelantarse a la competencia. Con CATIA for Automotive Suppliers el diseño se transforma en una operación rápida y fácil, que le ayudará a entregar sus productos a tiempo.

### Llevar la delantera

Una vez que ha diseñado y lanzado una gama de productos que han tenido éxito, su compañía estará lista para crear un ciclo de productividad insuperable. Su clientela estará satisfecha, su beneficio aumentará y podrá sacar partido de su posición delantera para continuar acrecentando su ventaja competitiva.



### La mejor decisión

Como la mayoría de las compañías, usted no tiene tiempo que perder aprendiendo a usar complicadas herramientas y programas de formación y desea alcanzar un rápido retorno de la inversión. La mejor opción para su negocio es CATIA for Automotive Suppliers, una solución fácil de instalar y utilizar, a un precio asequible, específicamente pensada para ajustarse a las necesidades del proveedor. Esta

aplicación combina diseño innovador y colaboración, de modo que contribuye a la preparación eficaz para las licitaciones, así como al desarrollo y entrega de productos innovadores a un precio competitivo.

## CATIA for Automotive Suppliers

- es un estándar PLM de la industria automotriz
- soporta todos los procesos de ingeniería
- permite mantener superficies de primera calidad
- captura el know-how de la empresa mediante plantillas inteligentes

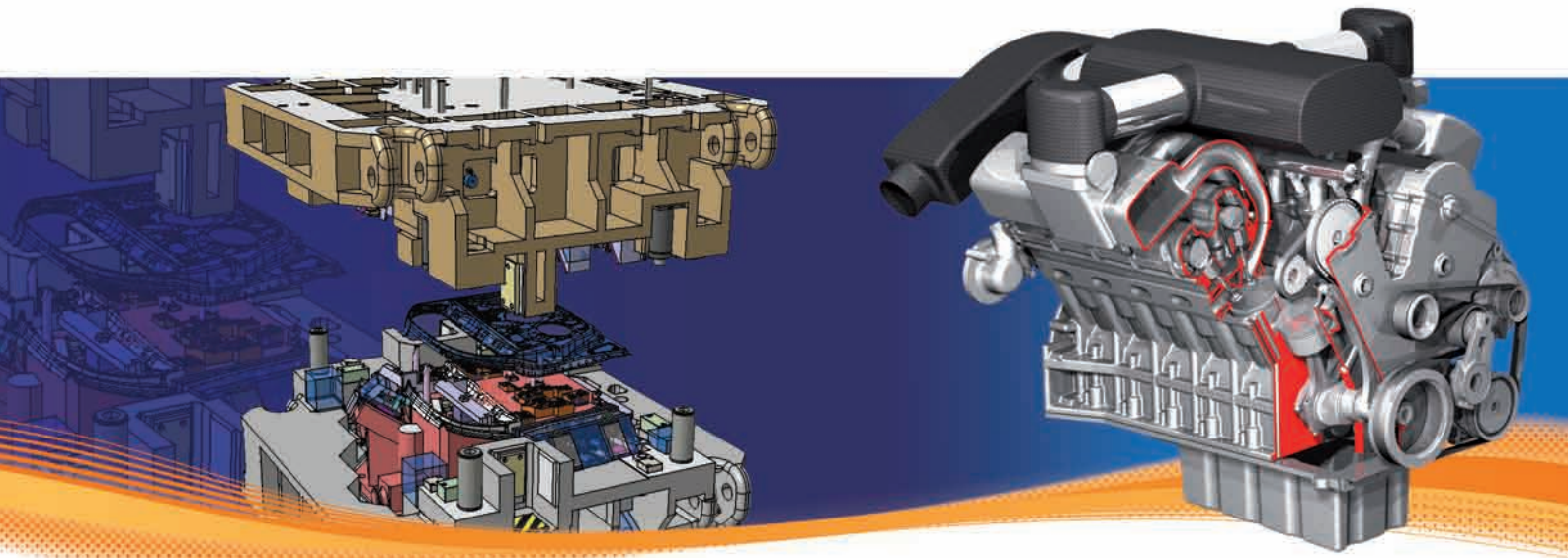

### Especialmente pensada para el proveedor de utillaje automotriz

¿Está buscando una solución única, capaz de abarcar todo el proceso de utillaje, desde el diseño hasta la fabricación, sin necesidad de incorporar nuevos programas o actividades? CATIA for Automotive Tooling Suppliers brinda una solución que integra desde el diseño hasta la fabricación. La estandarización de las piezas se logra mediante la captura, puesta en común y

reutilización de las reglas, know-how y experiencia de la compañía. Le permitirá responder más rápido y precisamente a las licitaciones, ya que relaciona los sistemas de diseño y fabricación, en vistas a obtener la información con mayor celeridad. Por último, la estandarización incorpora los patrones de ingeniería a la definición del diseño y ofrece estándares predefinidos y piezas personalizadas, lo que se traduce por un ahorro de tiempo y dinero.

INTEGRAL POWERTRAIN LTD.

*“CATIA V5 nos brinda una mayor flexibilidad y permite que el ingeniero considere muchas más opciones antes de iniciar el diseño final. Esto resulta en un producto de mejor calidad, así como en un ahorro de tiempo y dinero.”*

Darren Cairns  
Director CAE, Integral Powertrain

## Dassault Systèmes (Sede)

9, quai Marcel Dassault, BP310  
92156 Suresnes Cedex  
FRANCE  
Tel: +33 1 40 99 40 99

## Dassault Systèmes of America Corp.

6320 Canoga Avenue  
Trillium East Tower  
Woodland Hills, CA91367-2526  
USA  
Tel: +1 818 999 2500

## Dassault Systèmes Kabushiki Kaisha

Pier City Shibaura Bldg 10F  
3-18-1 Kaigan, Minato-Ku  
Tokyo 108-0022  
JAPAN  
Tel: +81 3 5442 4011



### Información sobre la compañía

Líder mundial en soluciones 3D y PLM (gestión del ciclo de vida del producto), el grupo Dassault Systèmes aporta un valor añadido a más de 90.000 clientes en 80 países. Pionera del mercado de software 3D desde 1981, la empresa desarrolla y comercializa software de aplicaciones PLM y servicios que soportan procesos industriales y brindan una visión 3D de todo el ciclo de vida, desde la fase de diseño hasta el mantenimiento. La cartera de marcas Dassault Systèmes incluye: CATIA para el diseño de productos virtuales, SolidWorks para el diseño mecánico 3D, DELMIA para la producción virtual, SIMULIA para efectuar pruebas virtuales y ENOVIA para la gestión colaborativa del ciclo de vida del producto. Esta última solución engloba, a su vez, las marcas ENOVIA VPLM, ENOVIA MatrixOne y ENOVIA SmarTeam. Dassault Systèmes cotiza en la bolsa NASDAQ (DASTY) y Euronext Paris (#13065, DSY. PA). Para más información visite [www.3ds.com](http://www.3ds.com)

© Dassault Systèmes 2007. CATIA, DELMIA, ENOVIA, SMARTEAM, SIMULIA y SolidWorks son marcas registradas de Dassault Systèmes o sus filiales en EEUU y/o otros países.

Las imágenes son cortesía de Don Foster Technologies, Cunhol, Cyroa, PSA Peugeot Citroen, BMW, DaimlerChrysler, Fueltech Sweden AB, Integral Powertrain Ltd., Societe de Vehicules Electriques, Heuliez, TM4 Inc, SAFT, Zagato.

