

CATIA PLM Express zapewnia bazową konfigurację CATIA Team PLM

CATIA Team PLM jest najwyższym standardem do osiągnięcia doskonałości projektu produktu w wielu gałęziach przemysłu, poprzez dostarczenie następujących wartości:

Wbudowana Współpraca w Zespole, wspomagana systemem ENOVIA SmarTeam

- dostęp do informacji o wirtualnym produkcie bezpośrednio ze środowiska CATIA
- predefiniowanie informacji o produkcie dla zarządzania i ponownego wykorzystywania istniejących zasobów użytkownika
- W pełni zabezpieczone środowisko
- Współdzielenie powtórzeń projektowych
- Ścieżka działania dla pełnego procesu zarządzania cyklem życia produktu
- Szybkie wdrożenie całkowicie współbieżnego środowiska poniżej 10 dni.

Bardzo szybkie modelowanie oparte na wykorzystywaniu wiedzy

- unikalny system przechowywania i ponownego wykorzystywania wiedzy, służy zapewnieniu innowacyjności i umożliwia szybkie wprowadzanie zmian w projekcie.
- Łatwość tworzenia produktów – od prostych do zaawansowanych, przy użyciu potężnego modelera CATIA
- Pełne przygotowywanie rysunków przy pomocy wiodącego na rynku modułu, w pełni asocjatywnego z 3D
- Proste, interaktywne podejmowanie decyzji, dzięki stałemu dostępowi do współdzielonych wersji projektu.

Rozszerzalna platforma

- 44 opcje o wysokiej wartości oparte na 6 rolach, mających sprostać wymaganiom klienta
- darmowy format 3D XML dla wszystkich
- ułatwiona wymiana danych w obrębie łańcucha dostaw, dzięki adaptacji standardów firmy
- 340 aplikacji partnerów CAA V5 dotyczących wysoko specjalistycznych dyscyplin
- Prosta obsługa dzięki standardowemu i intuicyjnemu interfejsowi użytkownika.

Dassault Systèmes (Head Office)
9, quai Marcel Dassault - BP 310
92156 Suresnes Cedex - FRANCE
Tel: 33 (0)1 40 99 40 99

Dassault Systèmes Austria GmbH
Wienerbergstr. 51
A-1120 Wien - AUSTRIA
Tel: 43 1 22707 0

Dassault Systèmes of America
6320 Canoga Avenue
Trillium East Tower
Woodland Hills,
CA 91367-2526 - USA
Tel: 1 818 899 2500

Dassault Systèmes
Pier City Shibauro Bldg 10F
3-18-1 Kaigan, Minato-Ku
Tokyo 108-0022 - JAPAN
Tel: 81 3 5442 4011

CATIA PLM Express Najszybsza droga do PLM

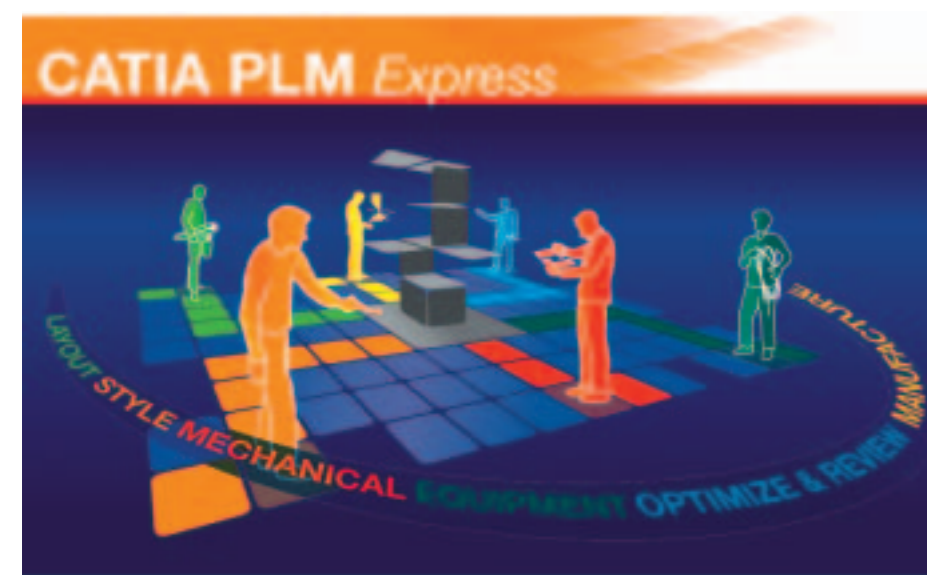

CATIA PLM Express jest zorganizowana na bazie 6 ról powiązanych ze stanowiskami pracy

Dostarcza pełnej funkcjonalności i korzyści wynikających z użytkowania CATIA V5 i jest zmodyfikowana tak, aby zaspokoić specyficzne potrzeby biznesowe i organizacyjne firm.

O Dassault Systèmes
Jako światowy lider w dostarczaniu rozwiązań Product Lifecycle Management (PLM), Dassault Systèmes przynosi korzyści ponad 100,000 klientom z 80 krajów. Pionier na rynku oprogramowania 3D od 1981 roku, Dassault Systèmes rozwija i wprowadza na rynek aplikacje programowe PLM oraz świadczy usługi serwisu i wsparcia technicznego procesów przemysłowych oraz zapewnia wizualizację całego cyklu życia produktów od koncepcji przez eksploatację do recyklingu. Portfolio Dassault Systèmes składa się z programów CATIA do projektowania wirtualnego produktu – SolidWorks do projektowania mechanicznego w 3D – DELMIA do wirtualnej produkcji – SIMULIA do przeprowadzania wirtualnych testów – ENOVIA do globalnego współbieżnego zarządzania cyklem życia – i 3DVIA do realistycznych prezentacji online. Dassault Systèmes jest notowane na giełdach Nasdaq (DASTY) i Euronext Paris (#13065.DSY.PA). W celu zdobycia dalszych informacji odwiedź naszą stronę internetową <http://www.3ds.com>

Designed by AngedDesign

Zajęcia udostępnione przez: Dassault Systèmes, Krasnoyarsk Combine Harvester, Estech, Integral Powertrain, Wook II Machinery CO. Ltd, Dassault Aviation, Bobst SA, Seaway, Dassault Aviation / Philippe Stropial GAMMA, Sidel, Hélicoptères Gumbal, Darmstadt University, SDMO, Quadro Consulting, Sincro.

Business Partner / Reseller location

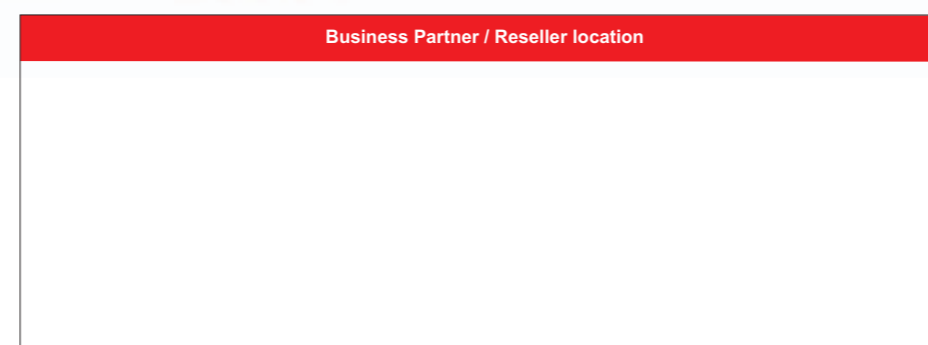

www.3ds.com



Elastyczne Rozwiązania aby Sprostać Różnorodnym Wyzwaniom Przemysłu:

- Motoryzacja
- Lotnictwo
- Przemysł stoczniowy
- Wyposażenie przemysłowe
- Elektronika
- Produkty powszechnego użytku
- Opakowane artykuły konsumenne
- Nauki przyrodnicze
- Proces, Energia, Przemysł Naftowy
- Architektura i Budownictwo

Wyzwania naszych klientów:

Obecnie świat biznesu stawia przed firmami szereg wyzwań, związanych z presją utrzymania się i osiągnięcia sukcesów na rynku. Muszą one wprowadzać innowacje, skracać czas wprowadzania na rynek i prowadzić kontrolę inwestycji. Zarządzanie Cyklem Życia Produktu (Product Lifecycle Management) jest doskonałym rozwiązaniem, chociaż niektóre firmy postrzegają je jako zbyt skomplikowane i czasochłonne podczas jego wdrażania, szkolenia przyszłych użytkowników oraz pozostawania stale na bieżąco z nowościami.

CATIA PLM Express całkowicie odpowiada tym wyzwaniom:

Oferta przygotowana specjalnie dla małych i średnich przedsiębiorstw Obecny, zapewnia doskonałość projektowania w CATIA, na przyszłym poziomie cenowym. Oparta na analizie wielu gałęzi przemysłu

Wprowadzanie 25 Lat Doskonałości w Projektowaniu Produktów do Firm Niezależnie od ich Wielkości

przeprowadzonej przez Dassault Systèmes, dostarcza elastycznych rozwiązań dostosowanych do codziennych potrzeb biznesu obecnych i przyszłych klientów. To rozszerzalne rozwiązanie odpowiada potrzebom przemysłu i stanowisk pracy, umożliwiając firmom w łatwy sposób podjąć pierwsze kroki do przekształcenia ich sukcesu w biznesie poprzez PLM. CATIA PLM Express daje klientom możliwość szybkiego i łatwego definiowania rozwiązań, które będzie odpowiadać ich potrzebom biznesowym i uzyskać informację o cenie on-line. Klienci przyspieszają implementację, skracając czas wdrożenia i polepszają zwrot inwestycji – kluczowe dla każdej firmy, niezależnie od gałęzi przemysłu. CATIA PLM Express jest dystrybuowana przez światowy kanał sprzedaży Dassault Systèmes. Obecni klienci mogą w prosty sposób przenieść posiadane stanowiska CATIA do nowej oferty.

Przygotowany przez Dassault Systèmes, światowego lidera PLM, dostarcza niezaprzeczalne korzyści:

	"Liczba nowych produktów opracowanych w tym samym czasie 70%"
	"Jakość projektu +70%"
	"Koszty prototypów na rok -66%"
	"Czas modyfikacji projektu -80%"
	"Wzrost wydajności w rozwoju +30%"

Przygotowane Specjalnie dla Przemysłu Rozwiązanie oparte na 6 Rolach Inżynierskich, odpowiadające Bieżącym Wymaganiom Biznesu



Inżynier-projektant struktury produktu:

Wstępny projekt produktu rozpoczyna się od kompletnej dokumentacji zawierającej specyfikację produktu, główne wymiary i rozmieszczenie komponentów. Aby zapewnić wykonywalność produktu layout engineer definiuje jego strukturę tak, by możliwe było przygotowanie podziału pracy nad projektem. W CATIA PLM Express, technologie 2D/3D są bezbłędnie zintegrowane co umożliwia

wykonywanie łatwo i szybko powtórzeń dla osiągnięcia fazy koncepcyjnej produktu i współbieżną aktywację szczegółowego projektu. Layout Engineer tworzy wzory, w których przechowywane są zoptymalizowane metodologie projektowe, umożliwiające ich powtórne wykorzystanie w trybie interaktywnym przez wszystkich konstruktorów, co zapewnia osiągnięcie wysokiej produktywności i możliwość łatwego wprowadzania zmian.

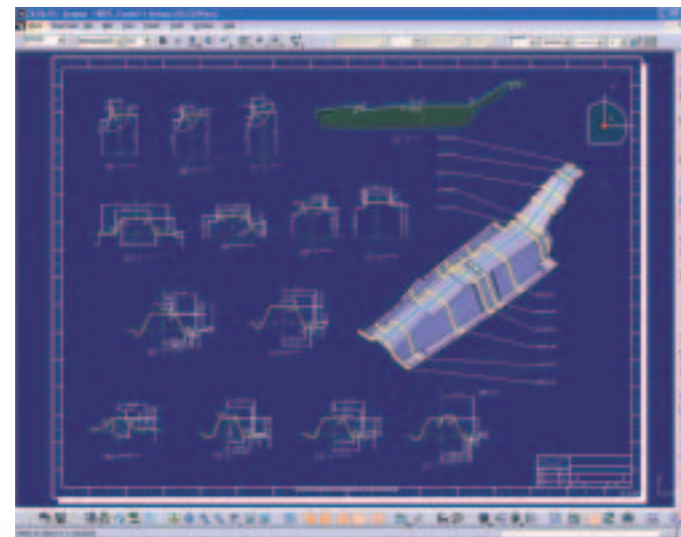

Projektant-Stylista:

Aspekt stylistyczny produktu jest kluczem do osiągnięcia na rynku natychmiastowego zachwyty i zainteresowania. Kreatywna stylistyka jest podstawą do utrzymania lojalności klienta. Projektanci przemysłowi potrzebują intuicyjnego, łatwego w użyciu narzędzia do „Projektowania z Prędkością Wyobraźni”. CATIA PLM Express w pełni odpowiada tym potrzebom, umożliwiając projektantom równoczesną pracę zarówno nad stylem jak i inżynierią, a także przeprowadzenie symulacji wyglądu produktu

dla szybkiej weryfikacji stylu. Możliwe jest też szybkie uchwycenie kształtów fizycznego prototypu, w odniesieniu do wirtualnego modelu 3D. Posiadanie narzędzia do stylizacji, które jednocześnie stanowi część procesu rozwoju i produkcji, pozwala firmom na szybkie wprowadzanie nowych pomysłów na rynek.

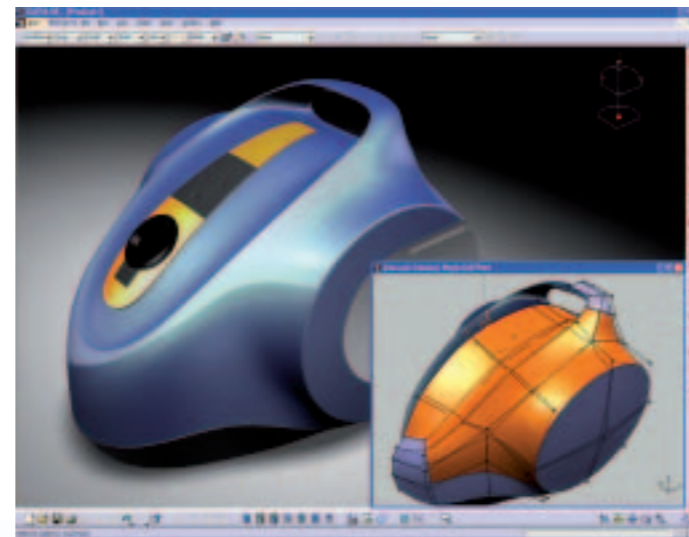

Inżynier Konstruktor

Firmy produkcyjne muszą projektować i dostarczać właściwe produkty w krótszym czasie niż kiedykolwiek wcześniej. Inżynierowie i projektanci muszą wykonywać swoje zadania w ciągu minut, zamiast w ciągu godzin czy dni i przede wszystkim muszą robić to poprawnie. CATIA PLM Express rozwija projektowanie elementów tłoczonych, odlewanych, kutech, obrabianych, a także złożonych, poprzez dostarczanie najwyższej klasy solidnych narzędzi z silnymi i wydajnymi funkcjami do

modelowania. Unikatowe specjalistyczne podejście do tworzenia dowolnego typu geometrii, zapewnia wydajną inżynierię współbieżną pomiędzy projektowaniem stylistycznym i mechanicznym, podczas gdy bardzo szybkie modelowanie funkcjonalne usprawnia produktywność i elastyczność.

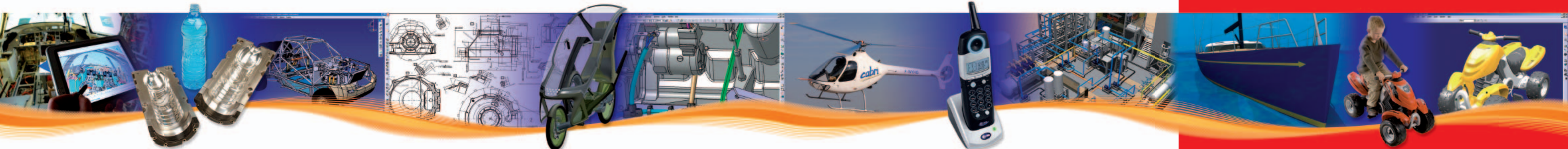
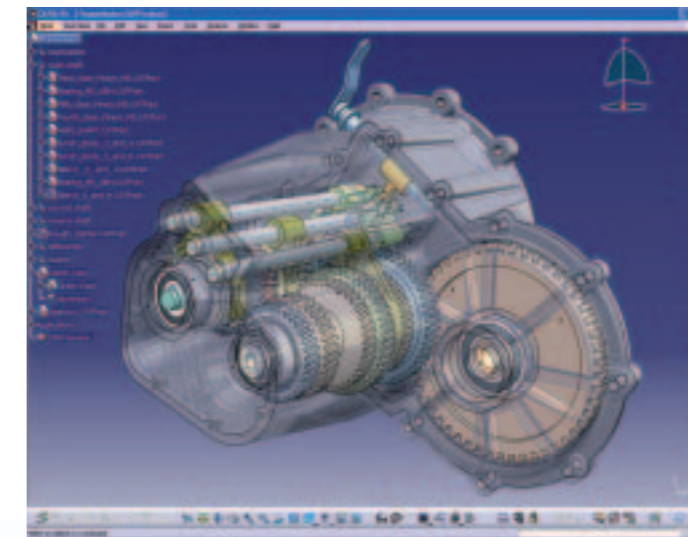

Inżynier systemów:

W związku z rosnącym stopniem skomplikowania produktów i dążeniem do redukcji czasu rozwoju, niezbędne jest posiadanie możliwości wizualizacji kompletnego wirtualnego produktu, odzwierciedlającego nie tylko komponenty mechaniczne, ale też systemy elektryczne czy hydrauliczne. CATIA PLM Express umożliwia inżynierowi łatwe zdefiniowanie osprzętu takiego jak systemy rur i przewodów, sterowanie elektryczne czy układ zasilania

produktu. Przykładem może być, zapewnienie rozwiązania zorientowanego na proces, dla projektowania wiązek elektrycznych, które jest jednocześnie zintegrowane z procesem ich wytwarzania. Poprzez zapewnienie przy projektowaniu wiązek elektrycznych w 3D realistycznej symulacji w zintegrowanym środowisku, to potężne narzędzie obniża czas projektowania, zwiększając przy tym ogólną jakość wielkoformatowych systemów elektrycznych.

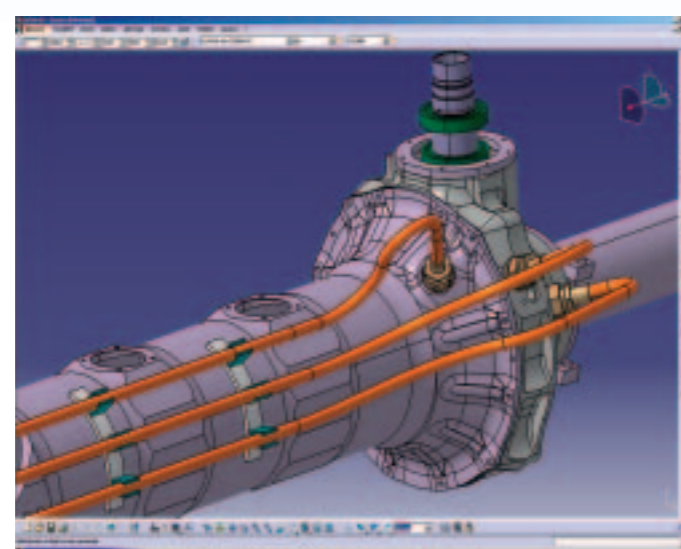

Inżynier Analiz i Symulacji

Obecny rynek produkcyjny wymaga coraz większego wykorzystywania narzędzi do analizy i symulacji, aby lepiej móc ocenić produkt we wczesnej fazie projektowej. CATIA PLM Express oferuje szerokie portfolio możliwości, w pełni zintegrowanych wewnątrz jednego środowiska projektowego, aby zoptymalizować wytrzymałość i inne parametry a także ergonomię. Ogromne możliwości modelowania i analiza metodą elementów skończonych pokrywa zapotrzebowanie na obszerną analizę

procesów, podczas gdy struktura oparta na wykorzystywaniu wiedzy, ułatwia optymalizację produktu. Z CATIA PLM Express, inżynierowie mają ze sobą stały kontakt, aby móc podejmować szybkie i wydajne decyzje, dzięki zaawansowanym współdzielonym wersjom, dostępnym bezpośrednio ze środowiska projektowego 3D.

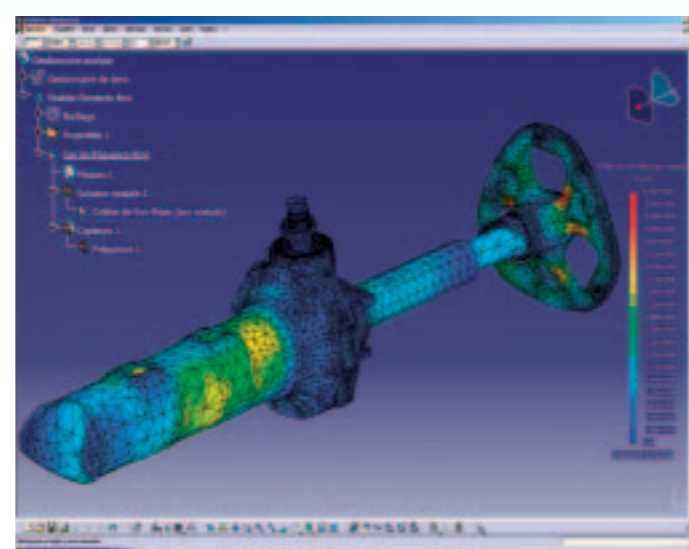

Inżynier Technolog

W celu zapewnienia maksymalnej jakości i wydajności wytwarzania, programista NC potrzebuje wydajnego, łatwego w użytkowaniu i innowacyjnego rozwiązania do programowania i symulacji, w pełni osadzonego w środowisku projektowym. CATIA PLM Express znacząco redukuje całkowity czas procesu produkcji w różnorodnych branżach przemysłu (prototypowanie, formy i tłoczenie, części dla lotnictwa, wytwarzanie elementów złożonych itp.). Rozwiązanie CATIA do obróbki jest

szeroko stosowane we wszystkich dziedzinach przemysłu, zarówno w dużych jak i małych firmach posiadających frezarki 2.5 i 3 osiowe, przeznaczone specjalnie dla producentów form wtryskowych, frezarki 4 i 5 oraz tokarki.

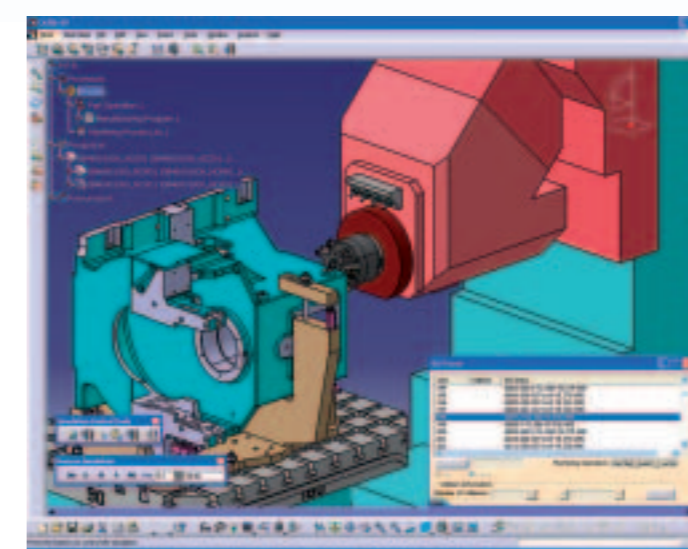

<http://www.3ds.com/my-catia-plm-express>

Wejdź na stronę internetową

“My CATIA PLM Express”, zbuduj swoją konfigurację PLM i zapytaj o wycenę.