

Wyzwania

Gdzie będziesz w 2015 roku? Obecnie, producenci samochodów coraz bardziej skłaniają się ku działalności, która przynosi duży zysk, takiej jak zarządzanie marką czy wzmacnianie relacji z klientem. W konsekwencji, oczekują od swoich poddostawców, aby przejmowali więcej działań konstrukcyjnych oraz produkcyjnych. W związku z ciągłą presją redukcji kosztów i globalną konkurencją, tylko jeden na dwóch poddostawców motoryzacyjnych pozostanie częścią motoryzacyjnego łańcucha dostaw.



Aby zachować istniejących klientów oraz zdobyć nowych, poddostawcy branży motoryzacyjnej muszą dostarczyć odpowiadające potrzebom i konkurencyjne propozycje wcześniej, rozwijać innowacyjne produkty dbając o wysoką jakość, przy jednoczesnej obniżce kosztów. Z pewnością potrzebne są nowe strategie, aby zaspokoić wysokie wymagania i zoptymalizować wszystkie aspekty procesu rozwoju produktu.

Żeby odnieść sukces w tym środowisku, poddostawcy branży motoryzacyjnej muszą być zdolni, aby:

- Zapewnić szybkie i dokładne wyceny
- Przestać projektować zaczynając zawsze od początku
- Promować standaryzację przez gromadzenie know-how
- Minimalizować błędy dzięki użyciu reguł projektowych
- Zapewniać wysoką jakość produktu, dzięki wczesnemu wykorzystaniu wirtualnego prototypu, symulacji i walidacji

- W łatwy sposób symulować narzędzie ze sprawdzaniem kolizji i kinematyką
- Skrócić czas cyklu projektowego
- Uprościć wprowadzanie zmian w projekcie
- Wydajnie zarządzać projektami
- Wdrożyć zintegrowaną platformę

CATIA dla dostawców branży motoryzacyjnej proponuje zintegrowane, łatwe we wprowadzeniu i użytkowaniu rozwiązanie PLM, zaprojektowane specjalnie dla średnich firm i producentów narzędzi, aby zaspokoić każde z wyżej wymienionych wymagań.

Wygrywanie nowych możliwości biznesowych

Dassault Systemes skumulowało ponad 20 lat motoryzacyjnej wiedzy specjalistycznej, dzięki ciągłemu rozwijaniu rozwiązania i bliską współpracę z dużymi odbiorcami końcowymi oraz głównymi dostawcami. DS chce przekazać wiedzę z zakresu PLM dostawcom i narzędziowniom, niezależnie od ich wielkości i doświadczenia, tak, aby mogli wykorzystywać know-how i maksymalizować produktywność.

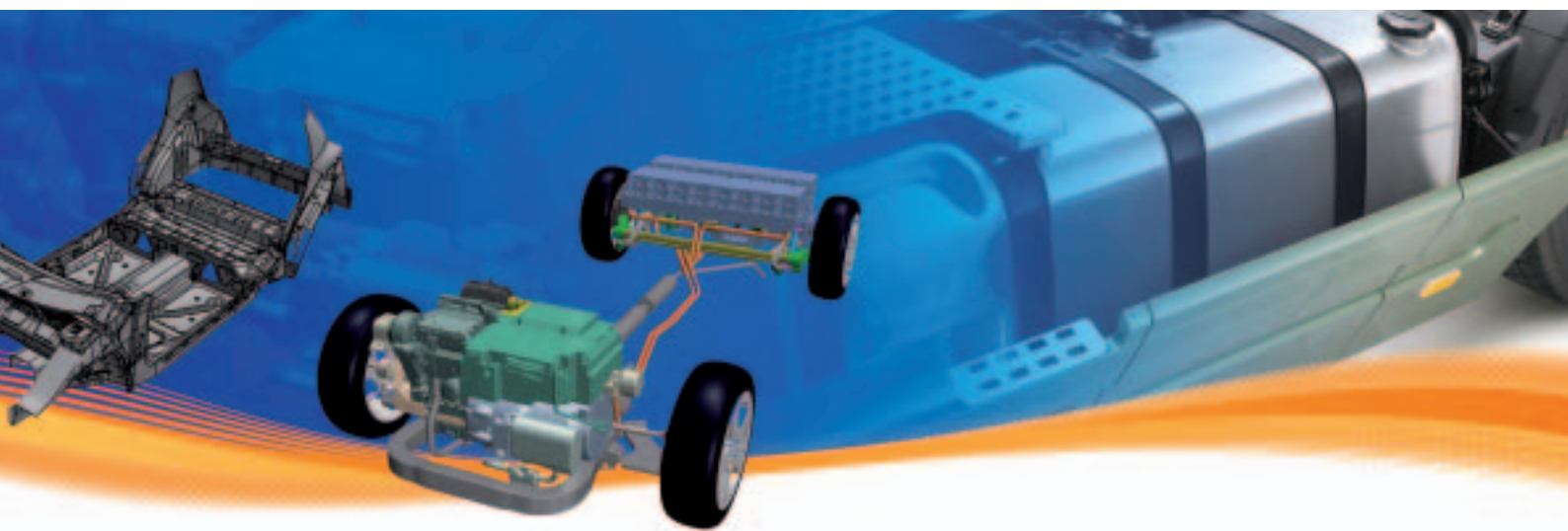

CATIA dla dostawców branży motoryzacyjnej pomaga im oraz narzędziowniom budować i podtrzymywać bliskie relacje z klientami z kategorii Tier 1 oraz OEM, przez co stają się oni dla tych klientów preferowanym partnerem. Zastosowanie najnowocześniejszych technologii tworzenia know-how, umożliwia dostawcom podniesienie konkurencyjności i zwiększenie produktywności, aby natychmiast móc odpowiadać na wymagania i warunki klientów, równocześnie bezbłędnie zarządzając relacjami w łańcuchu dostaw.

Wzrastaj wraz ze swoimi potrzebami

Oczywistym jest, że nie chcesz tego, czego nie będziesz używać. **CATIA dla dostawców motoryzacyjnych** umożliwia Ci dokonanie wyboru. Budujesz rozwiązanie, które odpowiada Twoim potrzebom, w oparciu o odpowiednią dziedzinę lub rolę inżynierską. Wraz ze wzrostem Twojej firmy, wzrosną również jej potrzeby, a z **CATIA dla dostawców motoryzacyjnych**, zawsze możesz w przyszłości rozszerzyć swoje spersonalizowane rozwiązanie.

FUELTECH SWEDEN AB

“Z CATIA PLM Express zredukowaliśmy całkowity cykl przygotowania produktu z 12-16 tygodni do 4-6 tygodni. Skróceniu uległ również czas przygotowań do projektu, z kilku dni do zaledwie kilku godzin, co ma ogromny wpływ na proces rozwoju produktu.”

Matthias Nedfors
Product Manager R&D department

“CATIA V5 jest obecnie wymagana od wszystkich naszych dostawców. Jeżeli chcą oni ubiegać się o pracę dla COMAU, muszą posiadać CATIA V5. Większość z nich była bardzo podatna, ponieważ zdają sobie sprawę, że posiadanie CATIA V5 jest dobre nie tylko dla COMAU, ale także dla nich samych. Pozwala im to na współpracę z wieloma dostawcami branży motoryzacyjnej.”

Philippe Ley
Manager, Mechanical Studies
Department, COMAU Body Welding and
Assembly Division – FRANCE

COMAU FRANCE

To spowoduje, że Twoja firma może się powiększyć i skierować swoją ofertę do nowych klientów.

Współpracuj

Współpraca jest czymś więcej, niż tylko pracowaniem w zespole. Ulepszona współpraca jest jednym z kluczy do sukcesu w biznesie. Wymaga ona komunikacji już od wczesnego etapu powstawania projektu i dużej uwagi dla detalu, aby dostarczyć

właściwy i innowacyjny produkt. Musi to być proste i bezpieczne. CATIA stała się dla przemysłu motoryzacyjnego de-facto standardem PLM, tworzącym środowisko, w którym łatwo można współdzielić i przesyłać dane w obrębie łańcucha dostaw.

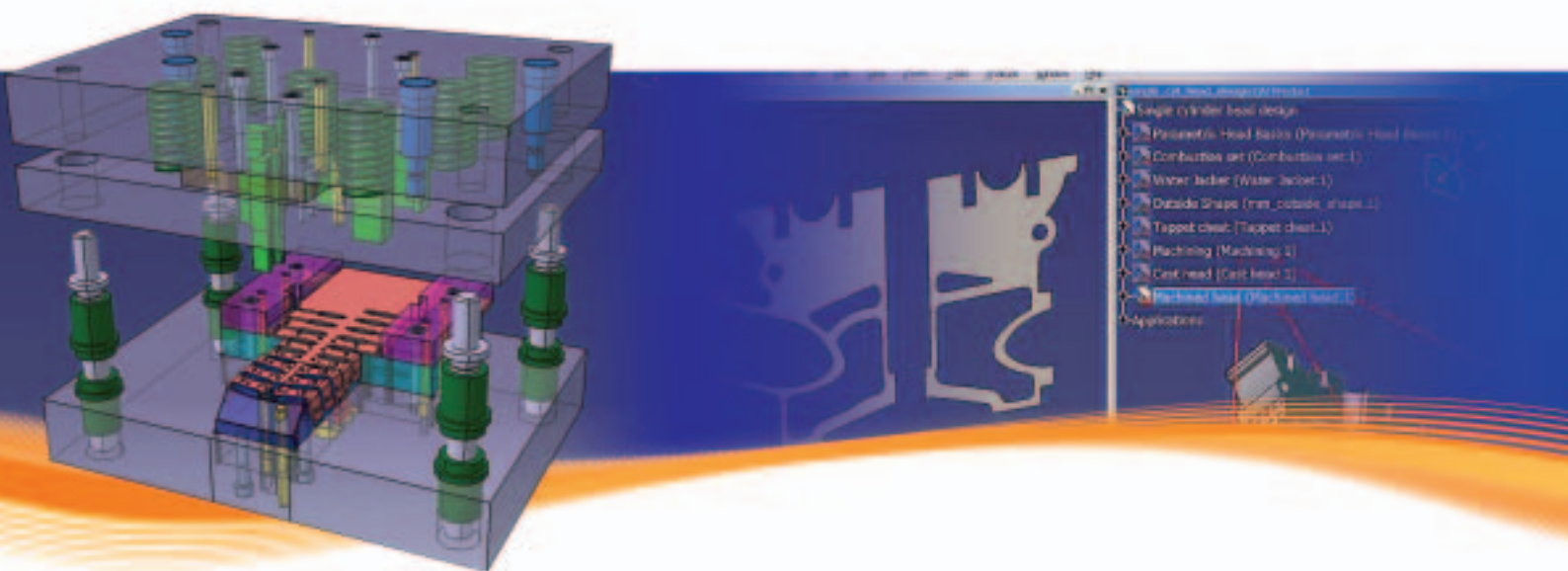

Standaryzuj zintegrowaną wiedzę

CATIA dla dostawców motoryzacyjnych daje możliwość wprowadzania inżynierskich reguł projektowych, firmowych standardów, predefiniowania norm oraz przechowywania know-how firmy, umieszczanego w definicji projektu po to, aby wiedza i doświadczenie gromadzone przez lata mogły być łatwo współdzielone i powtórnie wykorzystywane przy nowych projektach. Rezultatem tego, jest wyższa jakość produktu, więcej czasu przeznaczanego na wprowadzanie innowacji, projekt jest gotowy w krótszym czasie, natomiast stopień standaryzacji jest większy.

Standaryzacja części ma decydujące znaczenie dla dostawców motoryzacyjnych przy redukcji kosztów zakupów, produkcji, magazynowania i serwisowania, co tym samym umożliwia bardziej konkurencyjną wycenę części. Usprawnia to dostosowywanie operacji i upraszcza zarządzanie łańcuchem dostaw. Dodatkowo, standaryzacja uwalnia wartościowe zasoby, w celu udoskonalenia operacji i jakości, wprowadza lepsze sposoby rozwoju produktu i nowe możliwości.

Zredukuj Koszty

Szybkie i łatwe ustanowienie szerokiego zakresu standardowych części, jest pierwszym krokiem do redukcji kosztów. Standaryzacja komponentów redukuje koszty zakupów, produkcji, magazynowania i serwisowania. CATIA dla łańcucha dostawców motoryzacyjnych, zapewnia równoczesne aktualizowanie powiązanych projektów narzędzi przy zmianie modelu części, co zapewnia radykalne skrócenie czasu pracy nad projektem.

FINITE PRECISION, USA

“Platforma V5 PLM Dassault Systemes pozwala na rozwój i wizję. Eliminuje granice wprowadzania w życie pomysłów.”

Chris Saylor
Sales and Operations



Zapewnij Jakość

Jednym z decydujących kluczy do satysfakcji klienta jest zapewnienie wysokiej jakości. Możesz myśleć, że szybka produkcja części ogranicza możliwość zachowania wysokiej jakości. Jednakże z CATIA dla dostawców branży motoryzacyjnej, dzięki wykorzystywaniu zgromadzonej wiedzy, sprawdzanie projektów i zachowywanie ich precyzyjności jest łatwe i szybkie, a standardy jakości są przestrzegane na każdym etapie.

Dzięki pracy w 3D, możesz opracować “Wzorzec”, który może być wielokrotnie wykorzystywany w innych dziedzinach, takich jak symulacja czy NC. Taka cyfrowa symulacja wytwarzania i zatwierdzania, ułatwia tworzenie propozycji dla klienta i pomaga przygotować wycenę z większą dokładnością.

DIE CAD GROUP INC.

“Testowaliśmy dużą liczbę programów, ale żaden nie poradził sobie ze stopniem skomplikowania narzędzi, które projektujemy – z wyjątkiem CATIA V5.”

Brett Ashba
Vice President

“Nasze rozwiązanie Dassault Systemes V5 PLM zapewnia to, że wszystkie procesy od projektu produktu do jego wysyłki, są kompletnie zorganizowane w całej strukturze firmy.”

Oh-Hwan Jeon
Director R&D Center

HANIL E-HWA, KOREA

Dostarcz zgodnie z wymaganiami

Twoi klienci liczą, że dostaną to, co zostało im obiecano. Satisfakcja klienta jest podstawą do budowania i podtrzymywania bliskich relacji z klientami. Konkurencyjny rynek wymaga od Ciebie szybkiego dostarczenia produktów na rynek tak, abyś mógł wyprzedzić konkurencję. CATIA dla dostawców branży motoryzacyjnej zapewnia szybkie i łatwe projektowanie oraz dostarczenie produktu na rynek w odpowiednim czasie.

Spiesz się do mety

Jeżeli już zaprojektowałeś i dostarczyłeś na rynek wygrywające z konkurencją produkty, jesteś gotowy do kolejnego kroku, którym będzie przygotowanie niedoścignionego cyklu produkcyjnego. Twoi klienci będą usatysfakcjonowani, a Twoje zyski będą rosnąć. Teraz będzie czas na czerpanie korzyści z Twojej przewyższającej innych pozycji na rynku i kontynuację zwiększania przewagi nad konkurencją.



Dokonaj właściwego wyboru

Podobnie jak większość firm, nie masz czasu do stracenia przez skomplikowane narzędzia i długoterminowe programy szkoleniowe oraz liczysz na szybki zwrot inwestycji. Podejmij właściwą decyzję dla swojej firmy i wybierz CATIA dla dostawców motoryzacyjnych, łatwe w użytkowaniu i implementacji rozwiązanie, zaprojektowane specjalnie, aby dostosować się do potrzeb dostawców, na przystępnym poziomie cenowym. CATIA dla dostawców

branży motoryzacyjnej łączy innowacyjny projekt ze współpracą, aby pomóc Ci zarówno efektywnie opracować oferty, jak i przygotować i dostarczyć innowacyjny produkt w konkurencyjnych cenach.

CATIA dla Dostawców Branży Motoryzacyjnej

- Jest standardem PLM w przemyśle motoryzacyjnym
- Wspomaga całościowy proces inżynierski
- Zachowuje wysoką jakość powierzchni
- Gromadzi know-how firmy w potężnych szablonach
- Jest oparta na CATIA PLM Express, potężnej a przy tym prostej, przystępnej i rozszerzalnej ofercie dla firm średniej wielkości

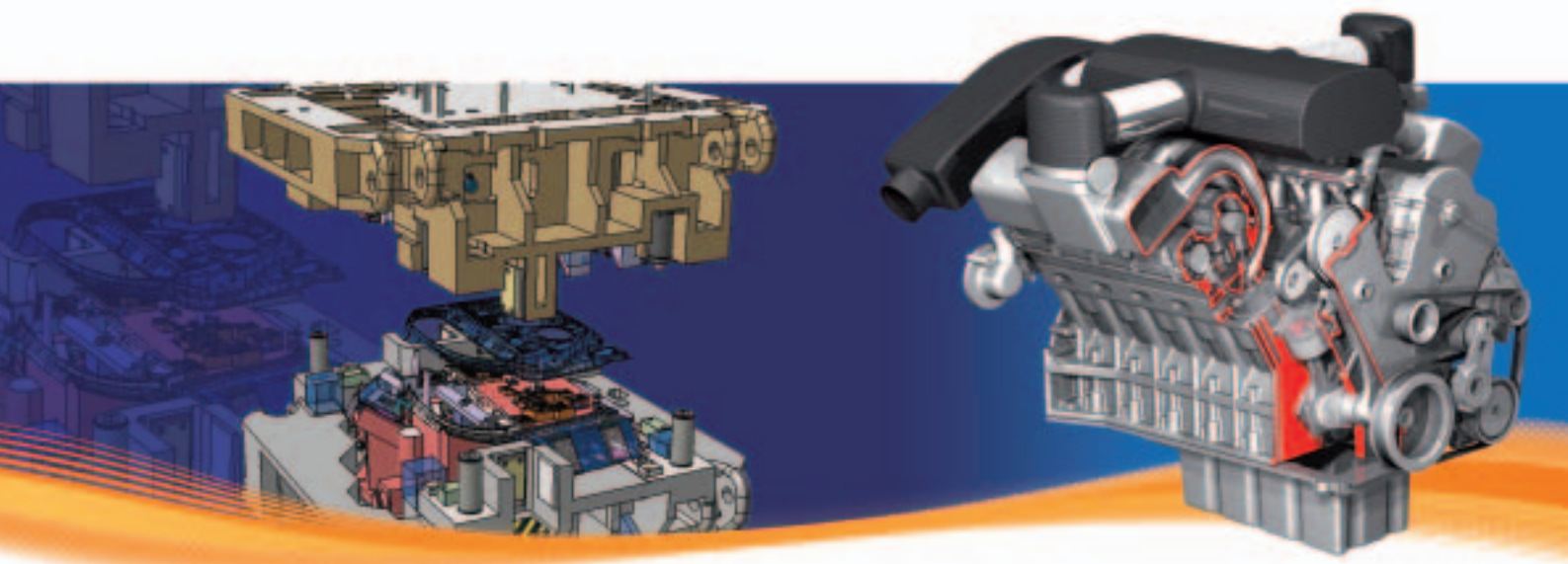

Specjalnie dla Ciebie: Dostawcy Narzędzi dla Branży Motoryzacyjnej

Czy szukasz jednego rozwiązania, które będzie obsługiwało całościowy proces przygotowania narzędzia, od projektu do produkcji, bez potrzeby stosowania dodatkowych programów czy posiadania innych umiejętności? CATIA dla dostawców branży motoryzacyjnej oferuje rozwiązanie, które integruje projekt bezpośrednio z produkcją i jest czymś unikatowym, opracowanym specjalnie dla Ciebie. Możesz zapewnić standaryzację poprzez

zapisywanie, współdzielenie i powtórne wykorzystywanie reguł firmowych, know-how i doświadczenia. A oprócz tego możesz szybciej przygotowywać bardziej dokładne oferty, poprzez łączenie projektu z systemem produkcji, aby szybciej uzyskać informacje. Standaryzacja wprowadza inżynierskie reguły projektowe w definicji projektu i zapewnia predefiniowane standardy oraz spersonalizowane komponenty, co gwarantuje oszczędność czasu i wydatków.

INTEGRAL POWERTRAIN LTD.

“CATIA V5 oferuje dużo więcej elastyczności i umożliwia naszym inżynierom rozważanie wielu więcej opcji przed przekazaniem ostatecznego projektu. Rezultatem tego jest lepszy produkt, przy jednoczesnej oszczędności zarówno czasu jak i pieniędzy.”

Darren Cairns
CAE Director, Integral Powertrain

Dassault Systèmes (Head Office)

9, quai Marcel Dassault, BP310
92156 Suresnes Cedex
FRANCE
Tel: +33 1 40 99 40 99

Dassault Systèmes Austria GmbH

Wienerbergstr. 51
A-1120 Wien
AUSTRIA
Tel: +43 1 22707 0

Dassault Systèmes of America Corp.

6320 Canoga Avenue
Trillium East Tower
Woodland Hills, CA91367-2526
USA
Tel: +1 818 999 2500

Dassault Systèmes Kabushiki Kaisha

Pier City Shibaura Bldg 10F
3-18-1 Kaigan, Minato-Ku
Tokyo 108-0022
JAPAN
Tel: +81 3 5442 4011



O Dassault Systemes

Jako światowy lider w dostarczaniu rozwiązań Product Lifecycle Management (PLM), Dassault Systemes przynosi korzyści ponad 100,000 klientów z 80 krajów. Pionier na rynku oprogramowania 3D od 1981 roku, Dassault Systemes rozwija i wprowadza na rynek aplikacje programowe PLM oraz świadczy usługi serwisu i wsparcia technicznego procesów przemysłowych oraz zapewnia wizualizację całego cyklu życia produktów od koncepcji przez eksploatację do recyklingu. Portfolio Dassault Systemes składa się z programów CATIA do projektowania wirtualnego produktu – SolidWorks do projektowania mechanicznego w 3D – DELMIA do wirtualnej produkcji – SIMULIA do przeprowadzania wirtualnych testów – ENOVIA do globalnego współbieżnego zarządzania cyklem życia – i 3DVIA do realistycznych prezentacji online. Dassault Systemes jest notowane na giełdach Nasdaq (DASTY) i Euronext Paris (#13065.DSY.PA).

W celu zdobycia dalszych informacji odwiedź naszą stronę internetową <http://www.3ds.com>

© Dassault Systèmes 2007. CATIA, DELMIA, ENOVIA, SIMULIA, SolidWorks i 3DVIA są zarejestrowanymi znakami towarowymi Dassault Systemes lub jego oddziałów w Stanach Zjednoczonych i/lub innych krajach.

Zdjęcia udostępnione przez: Don Foster Technologies, Cunhol, Cyroa, PSA Peugeot Citroen, BMW, DaimlerChrysler, Fueltech Sweden AB, Integral Powertrain Ltd., Societe de Vehicules Electriques, Heuliez, TM4 Inc, SAFT, Zagato.

Business Partner / Reseller location

